

Sortier-, und Sieblöffel Vibrabuck

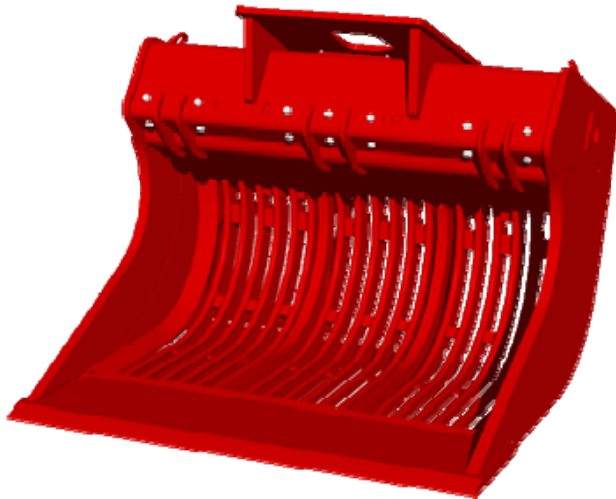

SL Stein-, Sieb- und Sortierlöffel

- Absiebung von O-Anteilen
- Pflasterabsiebung und Reinigung
- Bodensanierung
- Aufbereiten von Bauschutt
- Beladung von Brecheranlagen
- Kompostierung
- Absiebung Mutterboden
- Reduzierung der Deponiekosten
- und viele weitere Vorteile
- Rippenabstand 0/42 und 0/80

- für Bagger von 5 – 40 to
- Messer in Hardox 500 Schwedenstahl
- wahlweise mit und ohne Zahnbestückung
- Aufhängung in Festanbau oder Schnellwechsler
- Hammerhydraulik ausreichend
- Absiebung 0 – 42 mm alle Löffel
- bei VB 40 zusätzlich 0 – 80 möglich

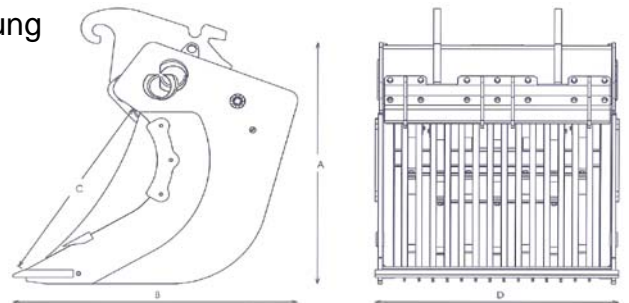

Vibrabuck Sieb- und Sortierlöffel	VB12	VB18	VB25	VB40
Gewicht (kg)	820	1100	1480	1900
Inhalt (Ltr.)	450	600	800	1200
Maß A (mm)	1.080	1.275	1.275	1.275
Maß B (mm)	1200	1400	1400	1700
Maß C (mm)	900	1.000	1.000	1.140
Maß D (mm)	1.000	1.200	1.560	1.620
hydr. Druck max (bar)	140	140	140	140
erforderliche hydr. Leistung (l/min)	60-90	70-140	70-140	70-140
Baggerdienstgewicht (to)	< 12	< 18	< 25	< 36

Schwarz Baumaschinen, Zubehör & Service
Kassel * Köln * Erfurt * Tel. 0561-521700 Fax. 5217010

einfach sieben...

